

Steinmühle

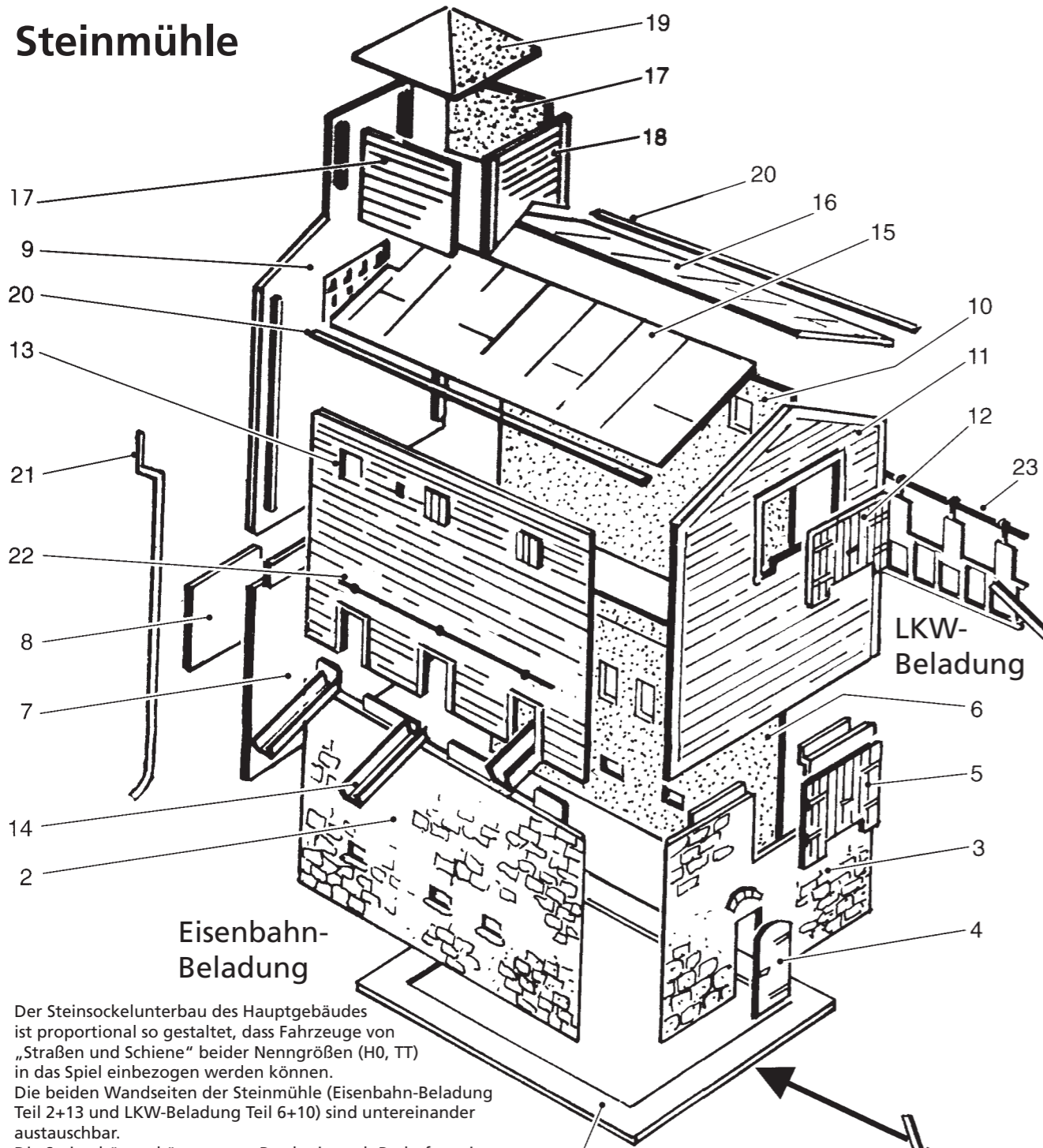

Eisenbahn-Beladung

LKW-Beladung

Der Steinsockelunterbau des Hauptgebäudes ist proportional so gestaltet, dass Fahrzeuge von „Straßen und Schiene“ beider Nenngrößen (H0, TT) in das Spiel einbezogen werden können. Die beiden Wandseiten der Steinmühle (Eisenbahn-Beladung Teil 2+13 und LKW-Beladung Teil 6+10) sind untereinander austauschbar. Die Steinschütten können vom Bastler je nach Bedarf wenig bzw. weit über die zu beladenden Fahrzeuge befestigt werden.

1 Start

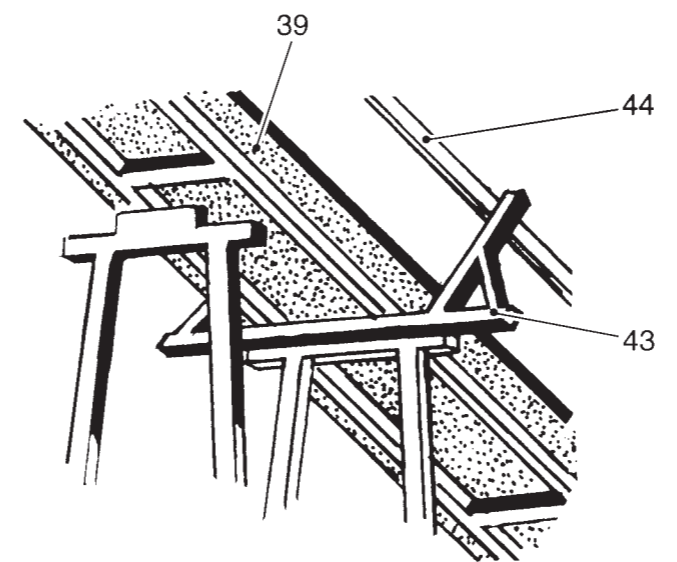
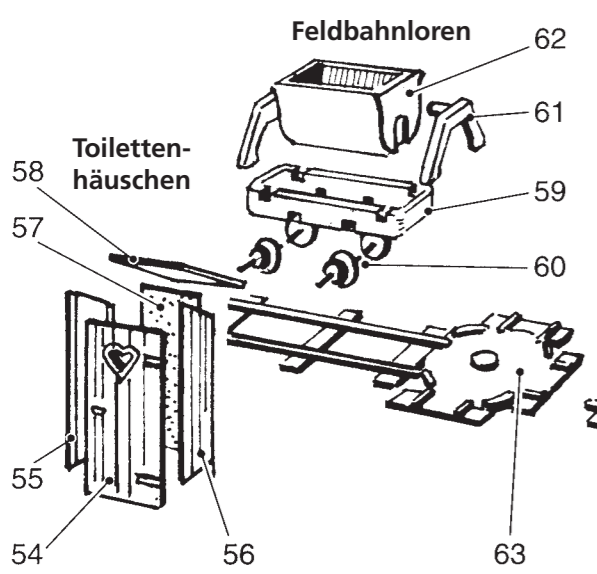

Auffahrtrampe

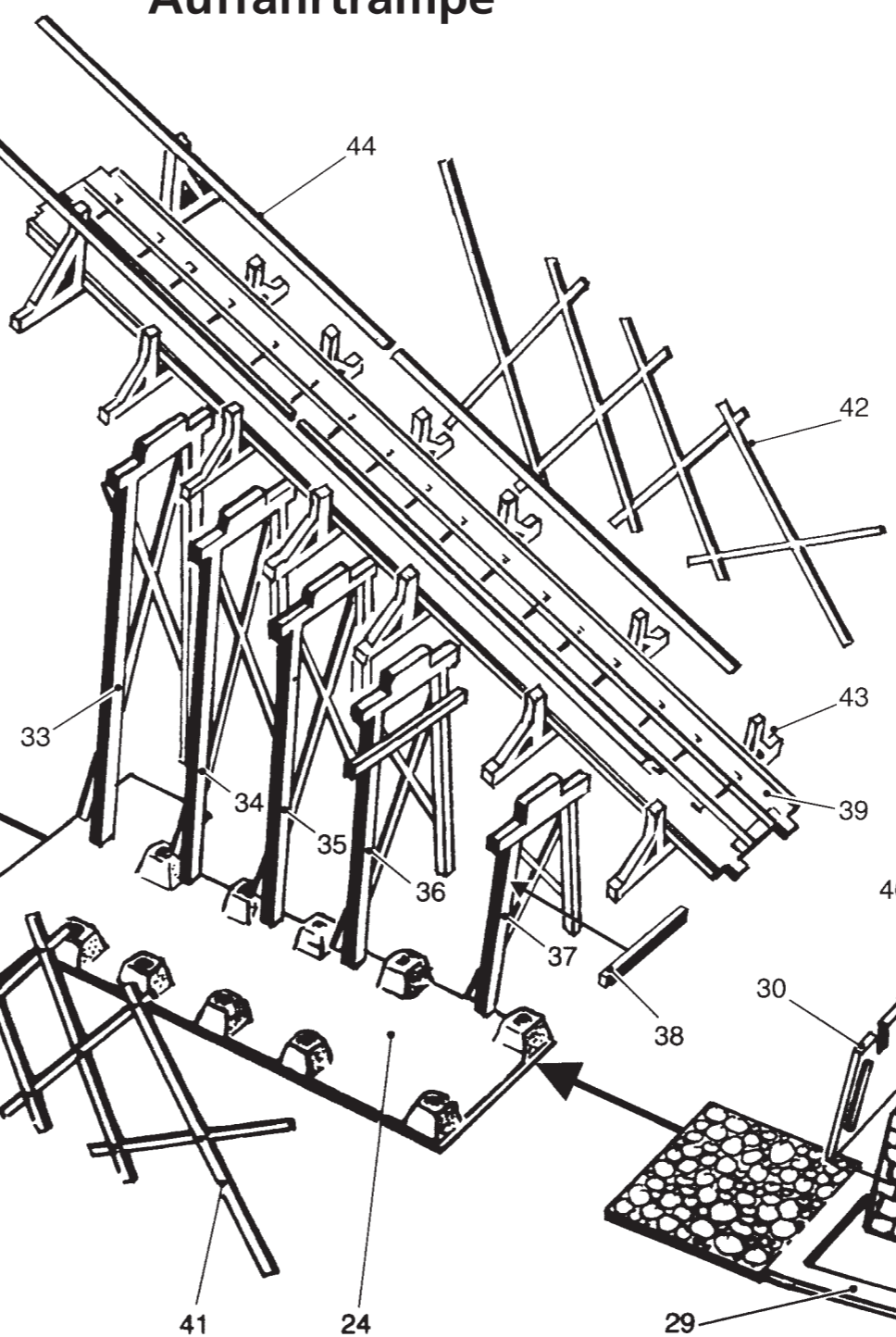

Ersatzteile direkt bei Auhagen GmbH

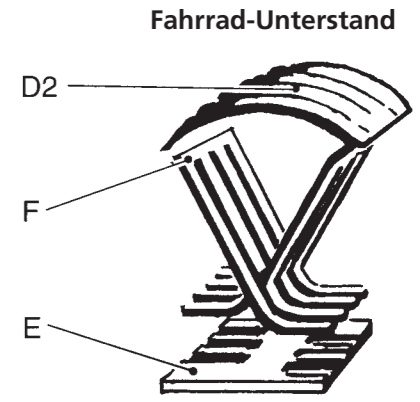
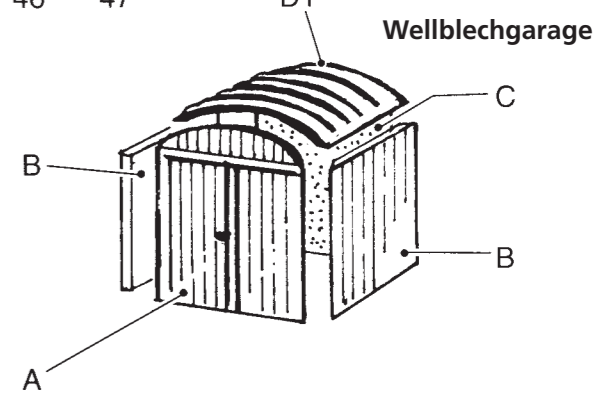
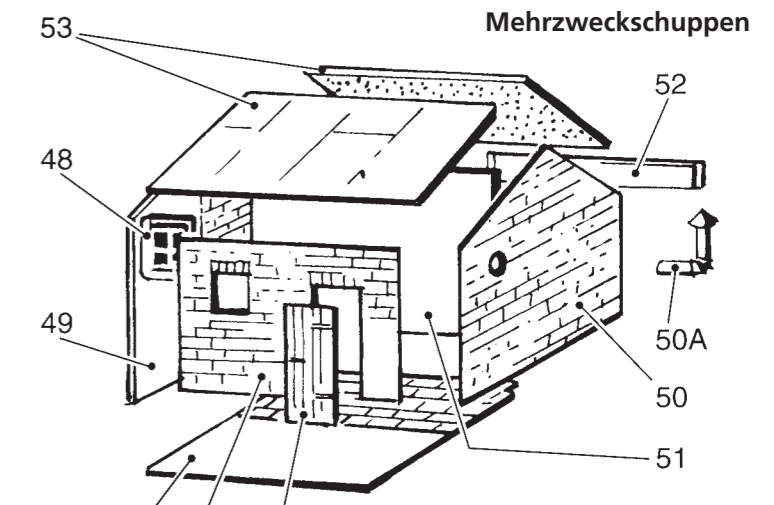

Änderungen vorbehalten!

H0/TT

12 266

Altes Splitt- und Schotterwerk

Auhagen

