

D Zvukový modul "přejezd" 5556

GB

Při použití tohoto zvukového modulu v kombinaci se závorami Viessmann 5100, 5104, 5700 nebo 5900 dodržujte následující pokyny týkající se kabeláže.

Připojení

Provozní napětí zvukového modulu je 14 - 16 V AC/DC.

- ! Veškeré montážní a připojovací práce se musí provádět až po odpojení napájení.
- Používejte pouze modelové železniční transformátory vyrobené podle VDE / EN!

Připojte odpovídajícím způsobem zvukový modul a pohonné jednotky závor fig. 1 (tlačítko) nebo 2 (spínače) k napájení.

Abb. 1



Abb. 2



Operace

Stisknutím zeleného tlačítka, přeprnutím přepínače nebo aktivací kontaktu dráhy se spustí zvuk. O chvíli později se závory zavřou.

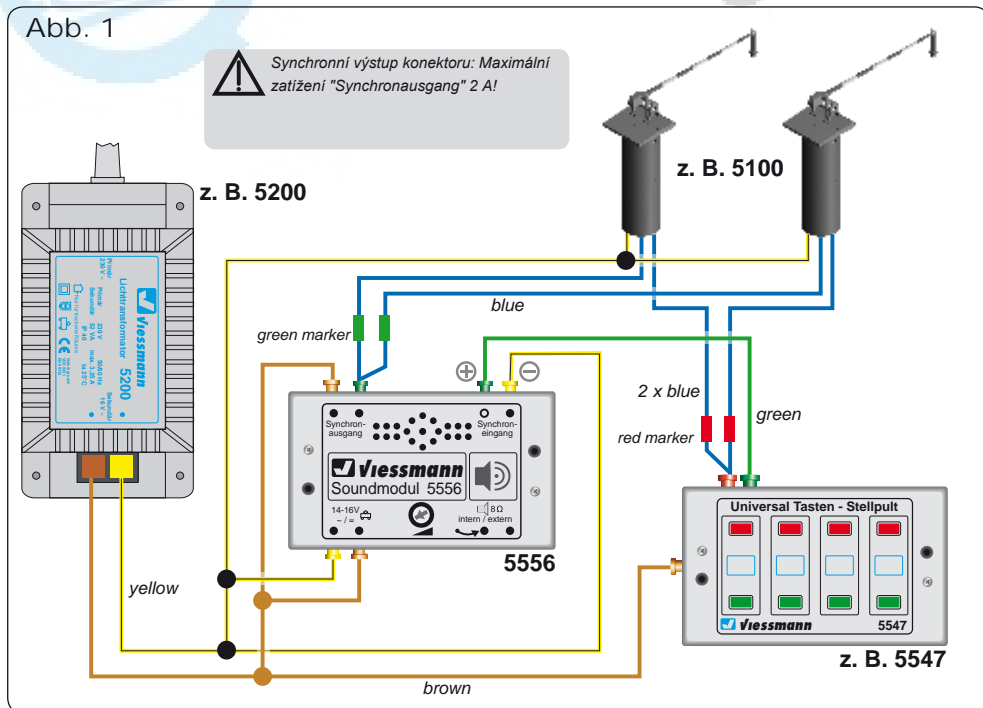
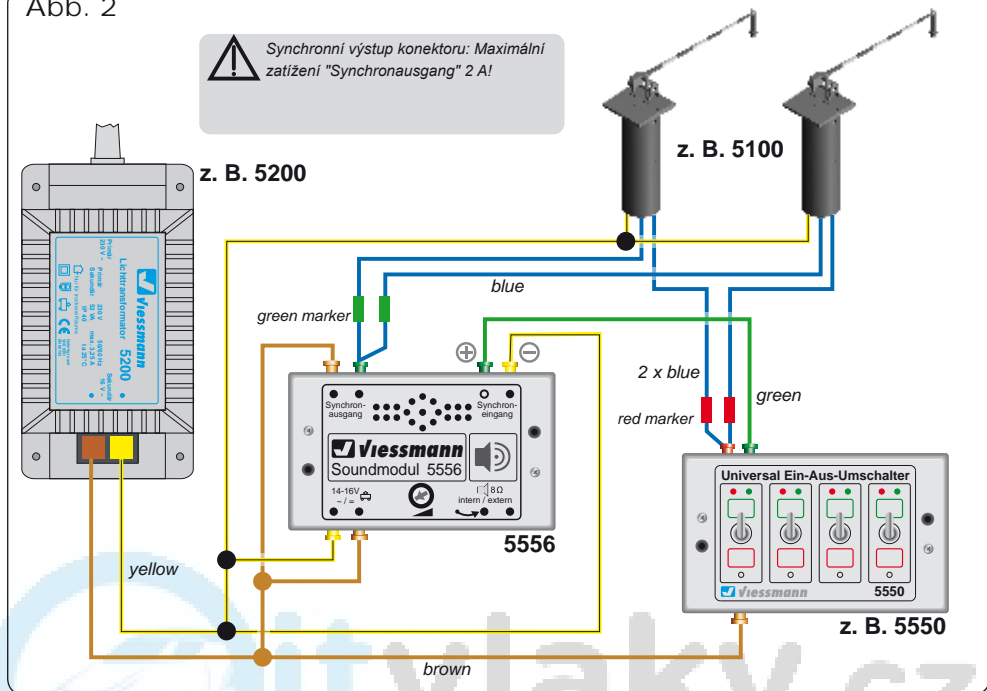
Chvíli po zavření závor se zvuk zastaví. Při použití tlačítkového panelu (např. Viessmann 5547) lze zvuk znovu aktivovat opětovným stisknutím zeleného tlačítka.

Stisknutím červeného tlačítka nebo přeprnutím spínače či aktivací příslušného kolejnicového kontaktu se závory otevřou.

Zvuk se přehrává pouze při zavírání závor, nikoliv při jejich otevírání.