

Zusatzanleitung 5556

Supplementary Manual 5556



D Soundmodul Bahnübergang 5556

Zum Betrieb des Soundmoduls mit den **Viessmann** Bahnschranken 5100, 5104, 5700 oder 5900 beachten Sie bitte die besonderen Hinweise zur Verkabelung in dieser Zusatzanleitung.

Anschluss

Die Betriebsspannung des Soundmoduls beträgt 14 – 16 V = / ~.

Alle Anschluss- und Montagearbeiten dürfen nur bei abgeschalteter Betriebsspannung durchgeführt werden!
Verwenden Sie nur nach VDE / EN-gefertigte Modellbahntransformatoren!

Schließen Sie das Soundmodul und die Schranken gemäß Abbildung 1 (Taster) oder 2 (Schalter) an.

Sound module "level crossing" 5556

Please observe the following instructions regarding the cabling to use this sound module in combination with the **Viessmann** barriers 5100, 5104, 5700 or 5900.

Connection

The operating voltage of the sound module is 14 – 16 V AC / DC.

All mounting and connection works must only be executed after the power supply is cut off.
Only use model railway transformers build according to VDE / EN!

Connect the sound module and the drive units of the barriers accordingly fig. 1 (push button) or 2 (switches) to the power supply.

Abb. 1

Fig. 1



Abb. 2

Fig. 2

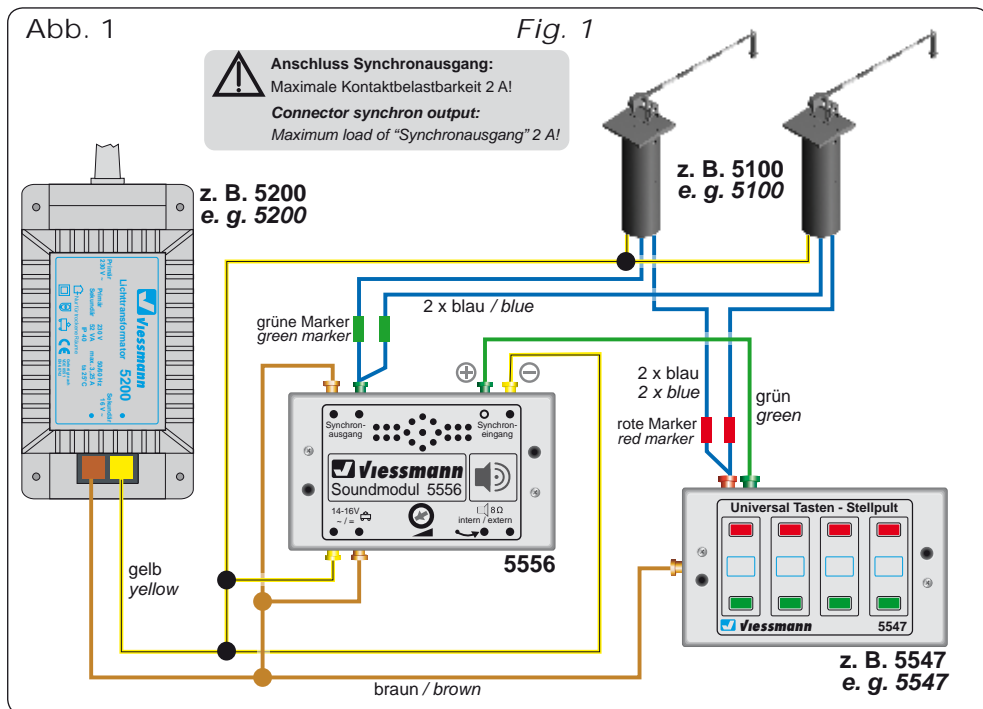
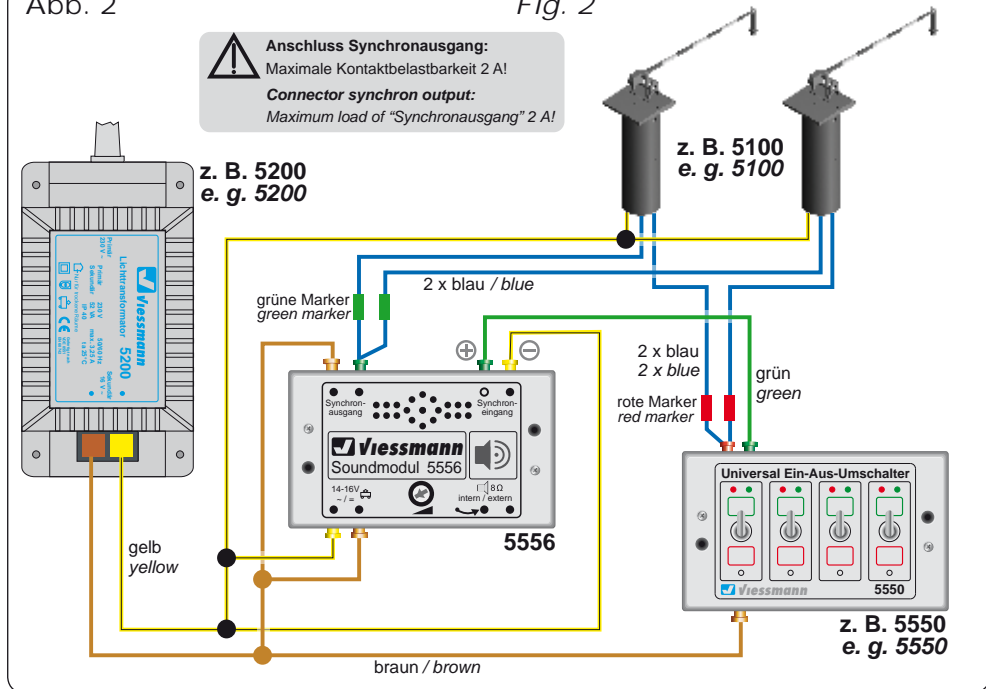

Betrieb

Durch Drücken der grünen Taste bzw. Umschalten des Schalters oder Auslösen eines Gleiskontaktes startet das Warngeläut. Kurze Zeit später schließen sich die Schranken.

Kurz nachdem die Schranken geschlossen sind, verstummt auch das Geläut.

Bei Verwendung eines Tastenstellpultes (z. B. **viessmann** 5547) lässt sich das Geläut durch erneutes Drücken der grünen Taste erneut aufrufen.

Durch Drücken der roten Taste bzw. Umschalten des Schalters oder Auslösen eines Gleiskontaktes öffnen sich die Schranken.

Das Warngeläut ist vorbildgerecht nur beim Schließen der Schranken zu hören. Beim Öffnen der Schranken bleibt das Läutewerk aus.

Operation

By pressing the green push-button or switching the switch or activating a track contact, the sound starts. A short moment later the barriers close.

A little moment after the barriers have been closed, the sound stops.

*If using a push-button panel (e. g. **viessmann** 5547), the sound can be activated again by pressing the green push button again.*

By pressing the red push-button or switching the switch or activating an appropriate track contact, the barriers open.

The sound is only played when the barriers are closing, not when they are opening.